

# Classic Collection



EXCLUSIVE  
ITALIA



FENICE ITALIA



SATOMBATH

La qualità nel bagno



---

A Pesaro, nelle Marche, la famiglia Colombo si occupa da anni della produzione di mobili da bagno di qualità. Con i nostri marchi Satombath, Exclusive Italia e Fenice Italia siamo presenti sui mercati nazionali ed internazionali, il nostro successo è dovuto alla qualità e alla sicurezza dei nostri prodotti. La ricerca e lo sviluppo, come pure l'attenzione ai dettagli ed al design, portano ad innovazioni che anticipano le nuove tendenze del made in Italy.

Fenice Italia propone una ricca collezione di mobili in stile per il vostro bagno, il risultato dell'incontro fra le esigenze del vivere moderno e la tradizione che non smette di vivere nelle nostre case.

Mobili che richiamano tradizioni classiche uniche e antiche. Ogni dettaglio è eseguito con cura e sapiente attenzione.

L'azienda è inoltre strutturata per poter soddisfare qualsiasi esigenza con mobili su misura o progetti Contract.

Colombo's family, based in Pesaro in the Marche region, has been dealing for many years so far, with the design first and then the production of high quality bath furniture. With our brands Satombath, Exclusive Italian and Fenice Italia, we are present on the national and international markets, our success is due to the quality and safety of our products. The research and development, as well as the attention to detail and design, lead to innovations that anticipate new trends of made in Italy.

Fenice Italia offers a rich collection of stylish furniture for your bathroom, comes about by merging the demands of modern life with a tradition that deserves to continue living in our homes.

That calls to mind unique and ancient classical tradition. Every detail has its importance and is executed with care and skillful attention.

В Пезаро, в Марше, семья Коломбо уже много лет занимается производством качественной мебели для ванных комнат. Наши бренды Satombath e Exclusive Italia e Fenice Italia присутствуют на национальных и интернациональных рынках, и пользуются успехом благодаря качеству и надежности нашей продукции. Исследования и разработки а также особое внимание к деталям и дизайну, способствуют постоянной инновации и помогают предвидеть новые тенденции "Made in Italy".

Итальянская фирма "ФЕНИКС ИТАЛИЯ" предлагает обширную коллекцию стильной мебели для ванной комнаты, считая в себе два различных стилевых течения (Модерн и Классика), которые продолжают жить в наших домах оставаясь при этом эталоном качества и изящества. Мебель, которая напоминает уникальность древних традиций. Каждая деталь выполнена с заботой и вниманием.

Компания "ФЕНИКС ИТАЛИЯ" построена так, чтобы максимально удовлетворить все ваши потребности при заказе мебели или контрактных проектах.

---



*Luxury*

pag. 06

*Elegant*

pag. 36

*Sinfoniosa*

pag. 60

*Alice*

pag. 84

*Mignon*

pag. 112

*New Giglio*

pag. 118

*Fris*

pag. 126

*Alba*

pag. 140

*Viola*

pag. 148

*Schede tecniche*

pag. 158

La collezione Luxury nasce dall'idea di arredare l'ambiente bagno in stile barocco, raffinato ed elegante, con una vasta gamma di complementi con finiture laccato avorio e nero, oro, craclè veneziano, tabacco... Il mobile si caratterizza per le sue linee arrotondate in ogni lato e la cura dei particolari eseguiti manualmente da abili artigiani. Tutto questo colloca la collezione Luxury al vertice della sua categoria garantendo un'ottima scelta di qualità.

The Key concept of the Luxury Collection is bathroom furniture in baroque style with a sophisticated elegance and a large range of items with finishing are: ivory and black lacquered, gold, venetian craclè, tobacco... Units have rounded lines all around and carefully handmade styled details. All that place the Luxury Collection at the top of his category while guaranteeing an excellent quality choice.

В основе коллекции Luxury лежит идея интерьера ванной комнаты в элегантном и изысканном стиле барокко. Широкая гамма аксессуаров с лакированной отделкой цвета слоновой кости, с золотом, венецианским кракелюром, в табачном цвете, отделанных золотой и серебряной фольгой прекрасно дополняет мебель с ее скругленными линиями и тщательно проработанными деталями, выполненными вручную опытными мастерами. Эти характеристики гарантируют непревзойденное качество изделий и выгодно выделяют коллекцию Luxury на фоне аналогичных решений.

*Luxury*

*collection*







LUXURY cm. 115  
composizione 02 \_ finitura avorio oro

Ricerca ed interpretazione, fregi di alta fattura ebanista.  
Research and interpretation, decorations of exquisite  
cabinet making workmanship.  
Исследование и интерпретация, декорация высочайших мастеров.





*composizione 01 \_ finitura laccato avorio oro  
la vetrina può avere l'anta solo legno o l'anta vetro - legno*

*LUXURY cm. 145  
composizione 03 \_ finitura laccato avorio*



LUXURY cm. 212  
composizione 07 \_ finitura laccato nero / foglia oro











LUXURY cm. 212  
composizione 14 \_ finitura laccato grigio Ral 7005 con dettagli oro



LUXURY cm. 145  
composizione 13 \_finitura trasparente





LUXURY cm. 145  
composizione 04 \_ finitura craclè veneziano / foglia argento



LUXURY cm. 123  
composizione 10 \_ finitura foglia argento



LUXURY cm. 123  
composizione 11 \_ finitura laccato nero / riga foglia argento



LUXURY cm. 123  
composizione 12 \_ *finitura foglia oro*



LP/110 finitura Oro





LUXURY cm. 123  
composizione 05 \_ finitura craclè veneziano / riga foglia oro



LUXURY cm. 123  
composizione 06 \_ finitura tabacco



La collezione Elegant nasce dall'unione del design contemporaneo con lo stile vintage: linee che si adattano sia ad ambienti classici che moderni, grazie all'intramontabile abbinamento tra marmo e legno. Ad arricchire il tutto, una maniglia esclusiva e le gambe a tronco di piramide. Le ante sono riquadrate con una cornice elegante, dallo stile retrò.

The Elegant collection is meant as a mix between a contemporary-modern design and a vintage retro' one : its shapes easily adapt to classic location, thanks to the timeless match between marble and wood. An exclusive handle and the legs in trunk of a pyramid shape, are going to enrich the whole picture. Doors have an elegant frame with the same retro' style.

Коллекция Elegant - это сочетание современного дизайна и винтажного стиля: линий, которые адаптируются как к классическим, так и к современным условиям благодаря вечному сочетанию мрамора и дерева. Чтобы обогатить в целом, эксклюзивная ручка и усеченные пирамидальные ножки. Двери обрамлены элегантной рамкой в стиле ретро.

# Elegant

*collection*





ELEGANT cm. 222  
composizione 01 \_ fnitura laccato avorio





ELEGANT cm. 95  
composizione 02 \_ finitura laccato blu



ELEGANT cm. 95  
composizione 03 \_ finitura laccato blu





ELEGANT cm. 95  
composizione 05 \_ finitura laccato bianco





ELEGANT cm. 95  
composizione 06 \_ finitura laccato avorio





ELEGANT cm. 95  
composizione 07 \_ finitura laccato blu





ELEGANT cm. 95  
composizione 09\_ finitura laccato moka



ELEGANT cm. 95  
composizione 08\_ finitura laccato moka



ELEGANT cm. 95  
composizione 10\_ finitura laccato bianco



ELEGANT cm. 95  
composizione 11\_ finitura laccato bianco



La collezione Sinforosa è la nuova affascinante proposta di classico, che entra nelle case più eleganti. Un progetto che esalta i particolari costruttivi e che lascia perfettamente visibili i pregi della lavorazione. Soluzioni di grande impatto visivo, in grado di offrire un tocco di alta classe unico nell'arredo bagno.

The Sinforosa collection is the fascinating interpretation of the word "classical" entering the most elegant houses. A project enhancing constructive details, with manufacturing qualities more visible. Solutions with a strong aesthetic impact that is able to offer a unique touch of high class in bathroom furniture.

Классика, представленная в новой привлекательной форме, способна вписаться в самые элегантные интерьеры. Эта коллекция отличается необычными конструктивными деталями и особой обработкой поверхностей, дающей эффект видимой структуры дерева.

*Sinforosa*

*collection*









Lo stile sobrio rispetta la naturale evoluzione del classico.  
The sober style reflects the natural evolution of the classic.  
Простой стиль отражающий естественную эволюцию классики.

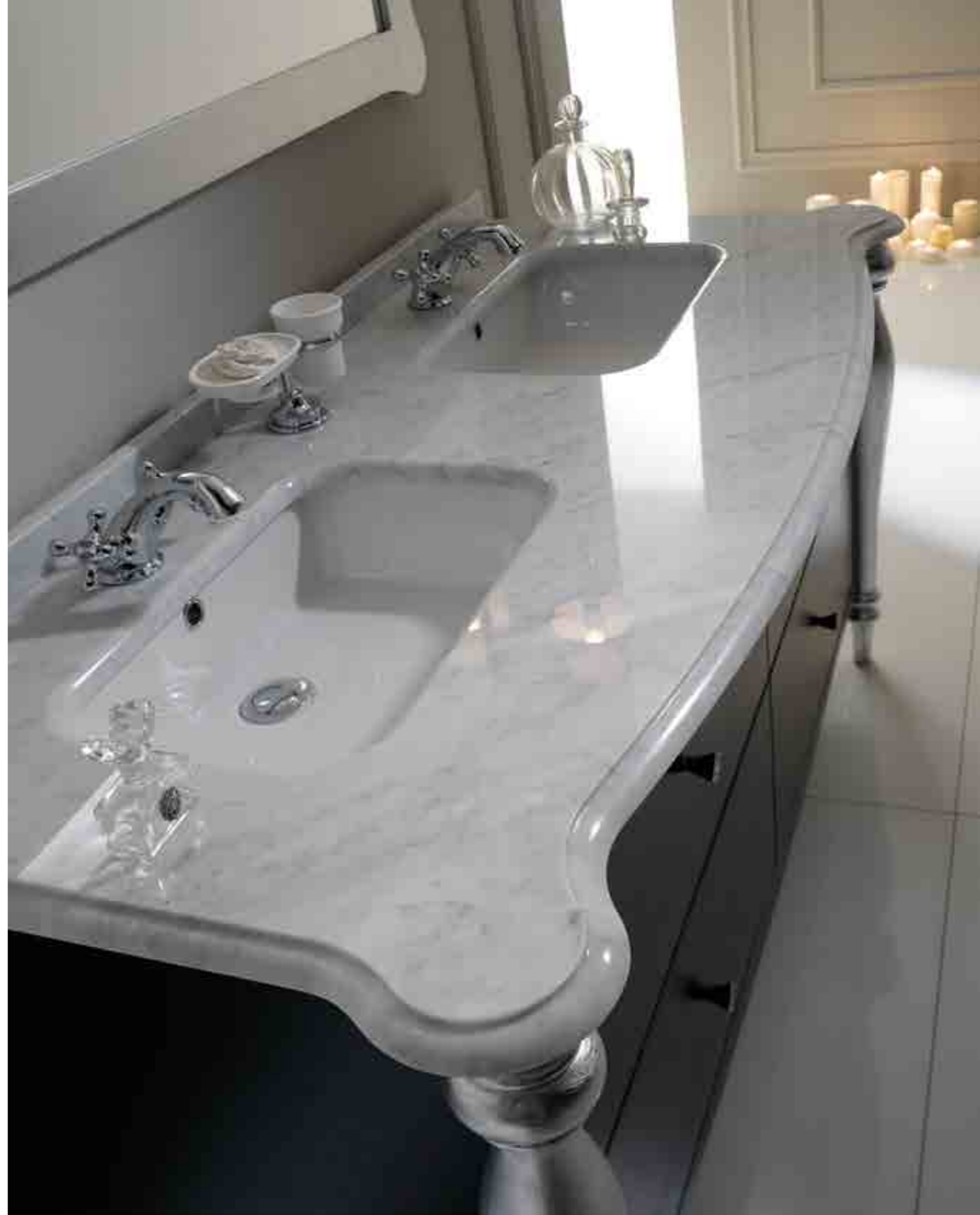



SINFOROSA cm. 120  
composizione 01 \_ finitura rovere avorio poro aperto



SINFOROSA cm. 120  
composizione 03 \_ finitura rovere miele poro aperto





SINFOROSA cm. 160  
composizione 04 \_ finitura rovere nero poro aperto

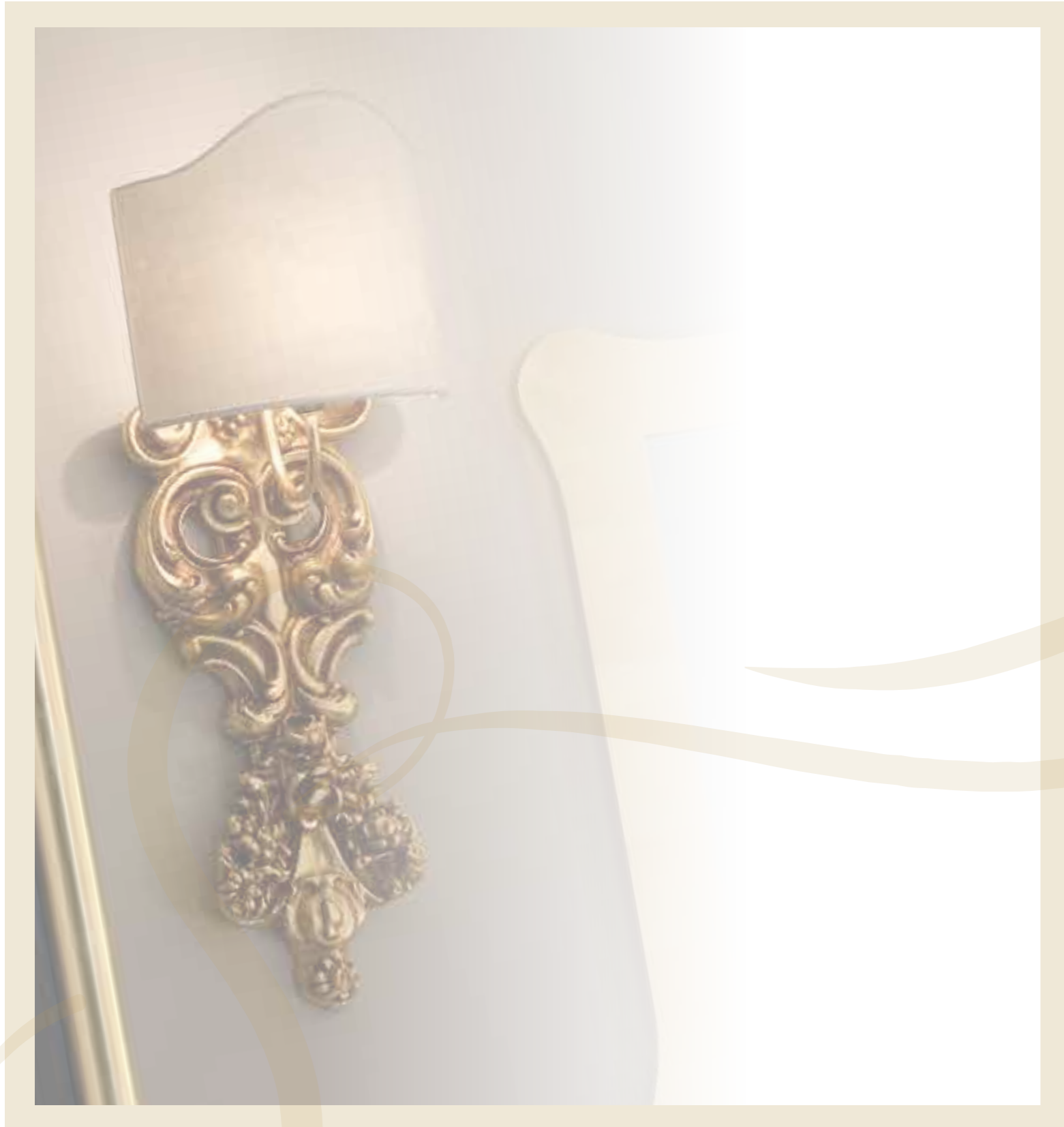



SINFOROSA cm. 120  
composizione 09 \_ finitura rovere ciliegio poro aperto







SINFOROSA cm. 120  
composizione 11 \_ finitura rovere moka poro aperto





SINFOROSA cm. 120  
composizione 07 \_ finitura rovere sbiancato poro aperto



SINFOROSA cm. 120  
composizione 08 \_ finitura rovere grigio Ral7005 poro aperto



SINFOROSA cm. 160  
composizione 10 \_ finitura rovere nero poro aperto - base doppia con un lavabo



SINFOROSA cm. 120  
composizione 06 \_ finitura rovere grigio poro aperto



Alice

La collezione Alice è caratterizzata da frontali in legno intagliato e maniglie esclusive. Un design d'autore, una scelta di stile "pulito", senza però rinunciare a qualche dettaglio glamour e raffinato.

The Alice's collection is characterized by carved wooden fronts and exclusive handles. An auteur design, a choice of "clean" style, yet not giving up some glamorous detail.

Коллекция "Alice" характерна резными деревянными фасадами и эксклюзивными ручками. Авторский дизайн, выбор "чистого" стиля, но при этом не отказываясь от гламурных и изысканных деталей.



collection



ALICE cm. 132  
composizione 01 \_ finitura laccato bianco / inserti oro







---

Soluzioni di grande impatto visivo, in grado di offrire un tocco di alta classe unico nell'arredo bagno.

Solutions with a strong estetic impact that is able to offer a unique touch of high class in bathroom furniture.

Решения с сильным эстетическим воздействием, которое способно предложить уникальный штрих  
высокого класса для ванных комнат.

---



ALICE cm. 93  
composizione 03 \_ finitura laccato nero / inserti argento











Particolare del portabiancheria.  
Detail of laundry cabinet.  
База под корзину для белья.





ALICE cm. 132  
composizione 06 \_ finitura laccato nero / inserti oro



Dettaglio lampada LP110 finitura cromo



ALICE cm. 132  
composizione 07 \_ finitura laccato grigio cipria / inserti oro





# Mignon

Mignon risponde alle esigenze dei piccoli ambienti, con una soluzione elegante ma dalle dimensioni ridotte. Forme arrotondate per uno stile che corrisponde alle esigenze di spazio, senza rinunciare al gusto classico.

Mignon meets the needs of small rooms, with an elegant solution, with reduced size. Rounded shapes for a style that matches the needs of space, without sacrificing the classic taste.

Коллекция “Mignon” отвечает потребностям небольших комнат, с элегантным решением в уменьшенных размерах. Стиль с закругленными формами, соответствует потребностям маленьких пространств, удовлетворяя классический вкус.



collection



MIGNON cm. 73  
composizione 01 \_ finitura cracè veneziano



MIGNON cm. 73  
composizione 02 \_ finitura laccato nero



MIGNON cm. 73  
composizione 03 \_ finitura laccato bianco

Mobili all'apparenza semplici ma curati nei minimi particolari. La semplicità di alcuni dettagli compositivi rendono il progetto elegante e sobrio, il "bello" che dura tutta la vita, ogni elemento è pensato e progettato per migliorare la qualità ed il prestigio del tuo spazio.

Furnishing solutions that seems simple at a first glance but revealing themselves designed down to the smallest detail. The simplicity of some compositional details makes this project elegant and sober. "Beauty" for a lifetime: each element is conceived and designed to improve the quality and prestige of your space.

Несмотря на лаконичность форм, мебель этой коллекции продумана до самых мелких деталей. Их простота придает коллекции элегантность и четкость, наделяет той красотой, которая не подвластна времени. Каждый элемент продуман и выполнен таким образом, чтобы сделать жилое пространство удобным и красивым.

*New Giglio*

*collection*





NEW GIGLIO cm. 210  
composizione 06 \_ finitura noce



NEW GIGLIO cm. 110  
composizione 07 \_ finitura noce



NEW GIGLIO cm. 50  
composizione 07 \_ finitura noce



NEW GIGLIO cm. 90  
*composizione 05 \_ finitura patinato con decori*



NEW GIGLIO cm. 90  
*composizione 04 \_ finitura noce*

# Iris

Obiettivo puntato sulla qualità, questo progetto è esaltato da singoli pezzi della tradizione ebanista. Forte riferimento al passato nei disegni e nella scelta dei materiali e delle tecniche di costruzione. Sintesi perfetta tra armonia e forma senza tradire mai la fruibilità dello spazio.

Focus on quality, this project is enhanced by single pieces of cabinet making tradition. Strong reference to the past in the design and in the choice of materials and construction techniques. The perfect synthesis of harmony and shape yet never betraying the enjoyability of space.

Уделяя особое внимание качеству, коллекция Iris включает в себя отдельные элементы традиций краснодеревщиков. Прочная связь со стариной прослеживается и в дизайне, и в выборе материала, и в используемых техниках. Это идеальное сочетание гармоничных форм для функционального пространства.

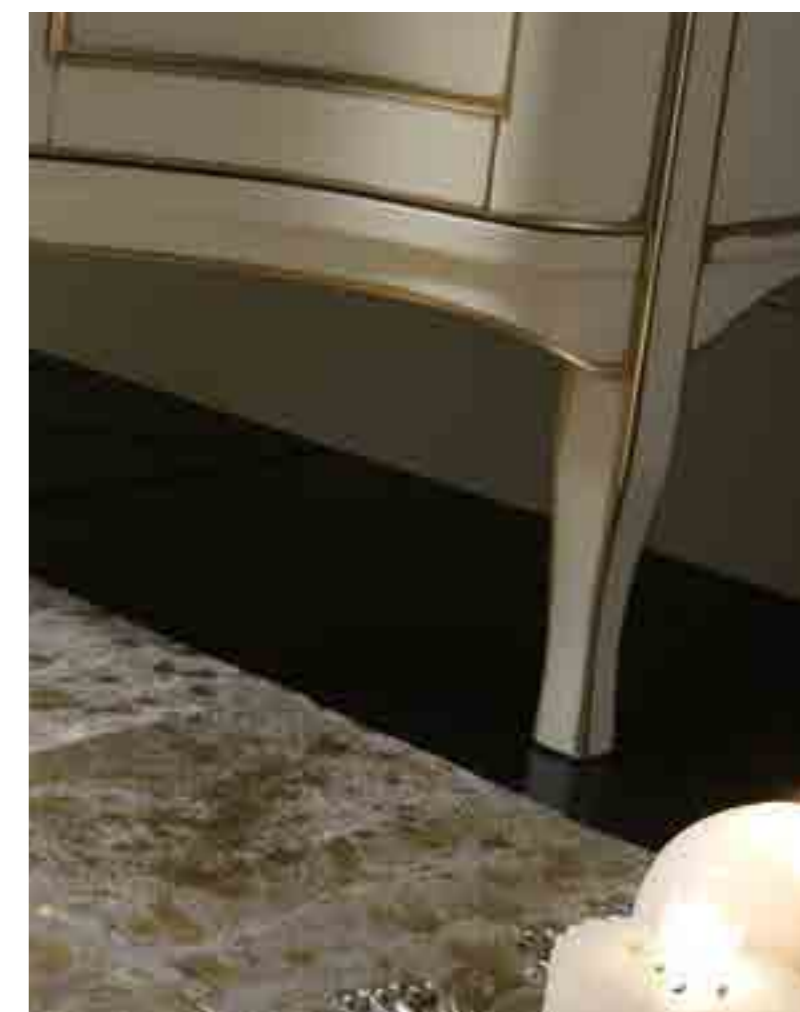

*collection*







Sintesi perfetta tra armonia e forma.  
The perfect synthesis of harmony and shape.  
Форма, которая вписывается в домашнюю обстановку со вкусом и классом.



*IRIS cm 110  
composizione 02 \_ finitura noce / ante vetro*





IRIS cm. 110  
composizione 05 \_ finitura avorio / ante legno



*IRIS cm. 110  
composizione 03 \_ finitura noce / ante legno*



*IRIS cm. 110  
composizione 04 - finitura patinato con decori / ante legno*

Il design mosso e l'accuratezza dei particolari la rendono sofisticata quanto basta ad arricchire lo stile di diverse ambientazioni. Lo studio delle forme è mirato ad esaltare le calde venature del legno massello, mentre l'abbinamento con altri materiali come il marmo, il vetro satinato e l'ottone antico è studiato per conferire all'arredamento un'impronta accogliente e curata.

The wavy design and a special care for details make this series sophisticated enough to enrich the style of many environments. It is shaped to enhance the warm grains of solid wood, while the combination with other materials such as marble, satin finished glass and the antique brass is designed to give the furniture a warm and recherché look.

Изогнутые линии и тщательно проработанные детали придают коллекции Elba изысканность, которая позволяет ей вписаться в интерьер любого стиля.

Плавные формы подчеркивают тепло цельного дерева, а сочетание дерева с такими материалами, как мрамор, сатинированное стекло и состаренная латунь, делает интерьер уютным и продуманным.

*Elba*

*collection*





*ELBA cm. 159  
composizione 01 \_ finitura noce scuro*





ELBA cm. 128  
composizione 02 \_ finitura noce chiaro



ELBA cm. 128  
composizione 04 \_ finitura laccato avorio / ante legno



ELBA cm. 159  
composizione 03 \_ finitura laccato nero lucido / riga foglia argento

Viota

Elegante nelle linee e nei dettagli. La lavorazione caratterizzata da ante bombate punta a dare il massimo risalto ai pregi del legno massello e alle sue sfumature originali. Nella sua classica ricercatezza ci ricorda quei mobili del passato che conservano intatti il loro fascino.

Elegant in lines and details, its particular design distinguished by curved doors, is created to emphasize the qualities of solid wood and its natural tones. In its recherché style, it recalls past furniture preserving the charm even in the long run.

Элегантность линий и деталей. Выпуклые дверцы максимально подчеркивают достоинства цельной древесины и ее неповторимые цветовые оттенки. Своей классической изысканностью эта коллекция напоминает старинную мебель, которая даже с течением времени сохраняет неизменным свое очарование.



collection



VIOLA cm. 120  
composizione 03\_ finitura laccato avorio



VIOLA cm. 42  
composizione 06 \_ finitura noce crudo



VIOLA cm. 120  
composizione 06 \_ finitura noce crudo



VIOLA cm. 92  
composizione 05 \_ finitura laccato grigio



VIOLA cm. 92  
composizione 04 \_ finitura laccato avorio



VIOLA cm. 92  
composizione 02 \_ finitura noce



VIOLA cm. 42  
composizione 02 \_ finitura noce

*Lampade e Maniglie*

---

pag. 160

*Luxury*

---

pag. 162

*Elegant*

---

pag. 164

*Sinfoniosa*

---

pag. 165

*Alice*

---

pag. 166

*Mignon*

---

pag. 167

*New Giglio*

---

pag. 168

*Fris*

---

pag. 169

*Flora*

---

pag. 170

*Viola*

---

pag. 171

*Campioni finiture e marmi*

---

pag. 172



# Lampade e Maniglie

LP/110



LP/52 LP/53



LP/42 LP/43



LP/100



MA 90050 - MM 150 x 22 x 30  
Maniglia floreale dorata di serie sul modello LUXURY  
Golden floral handle standard on LUXURY

Ручка цветочная декорация, позолота Коллекция LUXURY



MA 90150 - MM 122 x 42 x 25  
Maniglia floreale argento anticato di serie sul modello LUXURY  
Antique silver floral handle standard on LUXURY

Ручка цветочная декорация, "состаренное" серебро. Коллекция LUXURY



MA90800 - MM 92 x 40 x 30  
Maniglia in resina rivestita in foglia oro di serie sul modello ALICE  
resin handle in gold foil standard on ALICE

Ручка из смолы, покрытая сусальным золотом Коллекция ALICE

MA90850 - MM 92 x 40 x 30

maniglia in resina rivestita in foglia argento di serie sul modello ALICE

Resin handle in silver foil standard on ALICE

ручка из смолы, покрытая серебряным листом Коллекция ALICE



MA 90400 - MM 20 x 63 x 10  
Pendente ottone anticato di serie sul modello IRIS - ELBA  
Antique brass pendant standard on IRIS - ELBA

Ручка, "состаренная" латунь. Коллекция IRIS - ELBA

MA 90450 - MM 85 x 38 x 10

Maniglia ottone anticato di serie sul modello IRIS - ELBA

Antique brass handle standard on IRIS - ELBA

Ручка, "состаренная" латунь. Коллекция IRIS - ELBA



Ma90110 - MM 25 x 90 x 10  
Pendente floreale dorato di serie sul modello LUXURY  
Golden floreal pendant standard on LUXURY

золотая цветочная ручка. Коллекция LUXURY

MA 90100 - MM 127 x 40 x 30

Maniglia floreale dorata di serie sul modello LUXURY

Golden floral handle standard on LUXURY

Ручка цветочная декорация, позолота. Коллекция LUXURY



MA 90250 - MM 100 x 15 x 20  
Maniglia argento anticato con strass Swarovsky originali di serie sul modello LUXURY - SINFOROSA

Antique silver handle with original Swarovsky standard on LUXURY SINFOROSA

Ручка, "состаренное" серебро со стразами Swarovski. Коллекция LUXURY - SINFOROSA

MA 90200 - MM 100 x 15 x 20

Maniglia ottone anticato con strass Swarovsky originali di serie sul modello LUXURY - SINFOROSA

Antique brass handle with original Swarovsky standard on LUXURY SINFOROSA

Ручка, "состаренная" латунь со стразами Swarovski. Коллекция LUXURY - SINFOROSA



MA 90300 - MM 26 x 26 x 24

Pomolo dorato con strass swarovsky originali di serie sul modello SINFOROSA  
Golden knob with original Swarovski standard on SINFOROSA

Ручка позолоченная со стразами Swarovski Коллекция SINFOROSA

MA 90350 - MM 26 x 26 x 24

Pomolo cromo con strass swarovsky originali di serie sul modello SINFOROSA  
Chrome knob with original Swarovski standard on SINFOROSA

Хромированная ручка со стразами Swarovski Коллекция SINFOROSA



MA 90700 - MM 63 x 20 x 10  
Maniglia ottone anticato con cuore di serie sul modello ELBA  
Antique brass handle with heart standard on ELBA

Ручка с сердечками, "состаренная" латунь. Коллекция ELBA

MA 90750 - MM 85 x 38 x 10

Pomo ottone anticato con cuore di serie sul modello ELBA

Antique brass knob with heart standard on ELBA

Ручка с сердечками, "состаренная" латунь Коллекция ELBA



MA 90900 - MM 180 x 30 x 25

Maniglia acciaio satinato di serie sul modello ELEGANT  
Antique silver handle with original Swarovsky standard on ELEGANT  
Ручка, "состаренное" серебро. Коллекция ELEGANT

MA 90950 - MM 180 x 30 x 25

Maniglia ottone anticato di serie sul modello ELEGANT  
Antique brass handle standard on ELEGANT

Ручка, "состаренная" латунь. Коллекция ELEGANT



MA 90901 - MM 50 x 28 x 25

Pomolo ottone anticato di serie sul modello ELEGANT - CLASS  
Antique brass knob standard on ELEGANT - CLASS

Ручка, "состаренная" латунь. Коллекция ELEGANT - CLASS

MA 90951 - MM 50 x 28 x 25

Pomolo acciaio satinato di serie sul modello ELEGANT - CLASS  
Chrome knob standard on ELEGANT - CLASS

Ручка, "состаренное" серебро. Коллекция ELEGANT - CLASS



MA 90600 - MM 63 x 20 x 10  
Maniglia argento anticato con cuore di serie sul modello ELBA  
Antique silver handle with heart standard on ELBA

Ручка с сердечками, "состаренное" серебро. Коллекция ELBA

MA 90650 - MM 85 x 38 x 10

Pomo argento anticato con cuore di serie sul modello ELBA

Antique silver knob with heart standard on ELBA

Ручка с сердечками, "состаренное" серебро. Коллекция ELBA

# Luxury

## STRUTTURA:

La base è in listellare di legno massello, le gambe sono in faggio tornito. La specchiera è in legno massello. La vetrina e la cassettera sono in legno massello. Tutti i cassetti hanno guide bluemotion FINITURE:

Vengono proposte di serie: laccato nero, avorio, avorio/oro, grigio, tabacco, cracclè veneziano, foglia oro, foglia argento.

## LAMPADE:

Le lampade sono ad incandescenza, sono disponibili nei modelli con attacco a parete nei colori dorato e cromo.

La applique barocca LP/100 è in resina nella finiture foglia oro o foglia argento.

## LAVABI:

I Lavabi sono ovali sottopiano in ceramica

## TOP IN MARMO:

I Top sono proposti in cinque categorie: Silvia Oro, Bianco Carrara, Quarzo Glitter, Verde Alpi, Rosa Perlino.

Su richiesta si possono avere altri tipi di marmo. Lo spessore è di 3 cm.

## STRUCTURE:

The base is made in strips of solid wood, legs in solid turned beech. The Mirror, the cabinet and the drawer are made in solid wood.

All drawers are with bluemotion system

## FINISHES:

Available in lacquered color: black, ivory, ivory/gold, tobacco, venetian cracclè, gold foil and silver foil

## LAMPS:

The lamps are incandescent, are available according to the models in a wall-hung version, the colours maybe gold or chrome, The Baroque Lamp LP/100 is made by resin finishing gold or silver foil.

## BASIN:

Available with undertop oval shaped ceramic sink

## MARBLE TOPS:

The tops are offered in five categories: Silvia Oro, Bianco Carrara, Quarzo Glitter, Verde Alpi, Rosa Perlino.

On request, you may have other types of marbles Thickness of the top 3 cm.

## СТРУКТУРА:

База сделана из массива дерева в сочетании с "Listellare" - панели из тонких листов натурального дерева склеенных между собой в перпендикулярном направлении волокон. Ножки из бука "закругленные".

Зеркало из массива дерева.

Ветрина и комод из массива дерева.

Все ящики имеют систему "BlueMotion".

## ОТДЕЛКИ:

Они доступны в стандартной комплектации:

Лаковая черный, слоновая кость, слоновая кость / золото, табак, венецианский кракелюр, сусальное золото, серебряная фольга.

## ЛАМПЫ:

Используются лампы накаливания, модели доступны с настенным креплением в тонах золота и хрома.

Бра в стиле "Барокко" LP/100 выполнена из резины с отделкой из сусального золота или серебряной фольги.

## РАКОВИНЫ:

Раковины для установки под столешницу овальные, керамические.

## МРАМОРНЫЕ СТОЛЕШНИЦЫ:

Мраморные столешницы доступны в пяти категориях: Silvia Oro, Bianco Carrara, Quarzo Glitter, Verde Alpi, Rosa Perlino.

По желанию, можно заказать и другие виды мрамора. Толщина мрамора 3 см.

LX/01

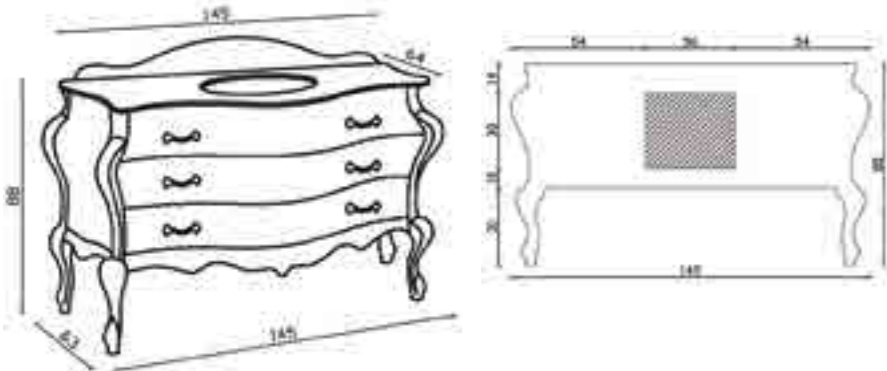

LX/03

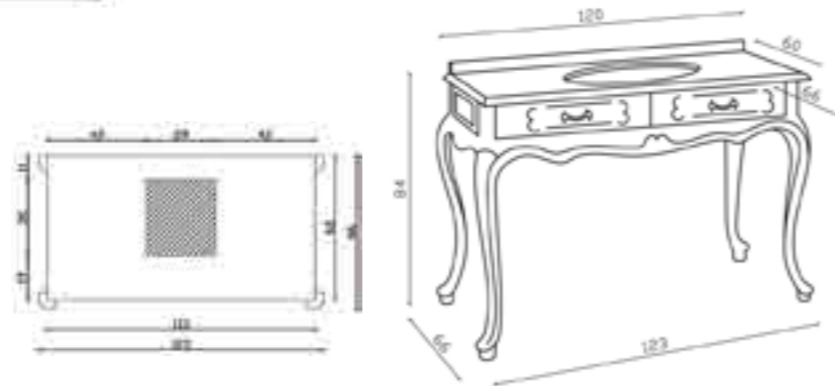

LX/02

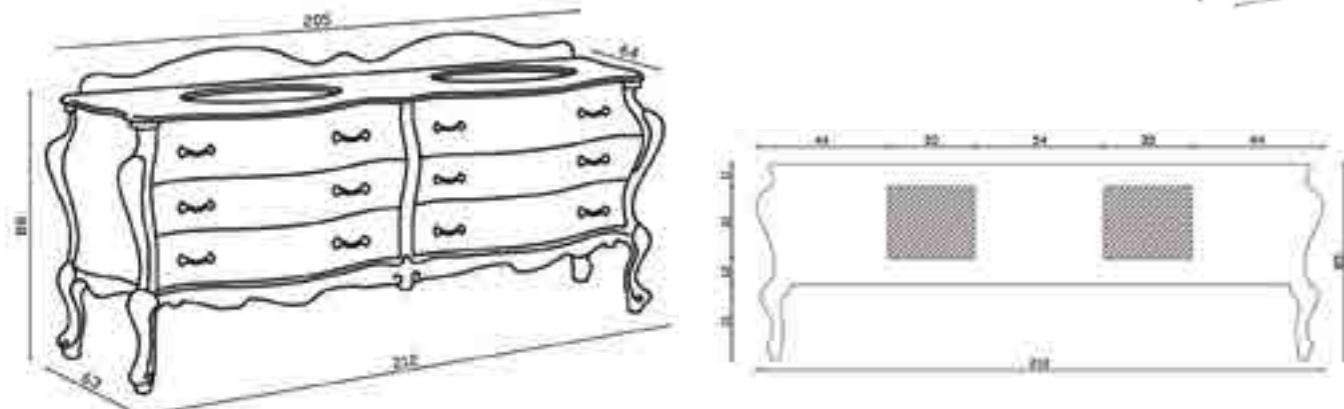

LX/07



LX/08

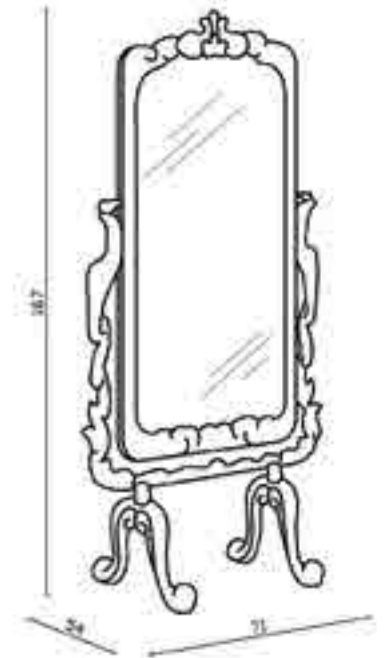

LX/25 LX/26



LX/27

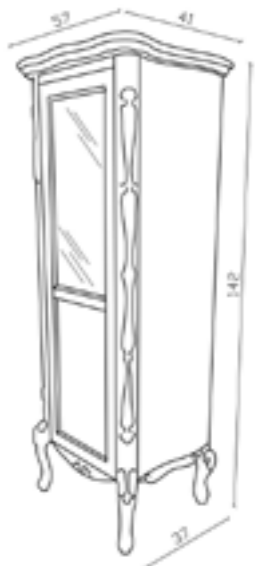

LX/06

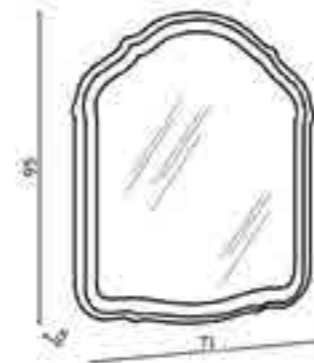

LAV/200

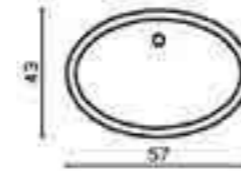

LX/12



LX/10



LX/11

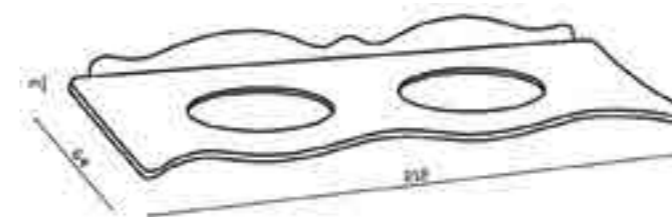

LX/16



LX/17



# Elegant

**STRUTTURA:**  
tutti gli elementi della collezione sono in legno massello di tiglio americano.

Tutti i cassetti hanno guide bluemotion.

**FINITURE:**

Vengono proposte di serie: Laccato bianco, laccato avorio, laccato blu, laccato moka, su richiesta senza variazione di prezzo si possono avere tutti i colori della scala RAL

**LAMPADE:**

Le lampade sono ad incandescenza, sono disponibili nei modelli con attacco a parete nei colori dorato e cromo.

**LAVABI:**

I Lavabi sottopiano sono in ceramica, rettangolari.

I lavabi in appoggio sono in ceramica, ovali e rettangolari. Consolle in ceramica integrata.

**STRUCTURE:**  
every element of the collection is made in strips of solid wood

All drawers are with bluemotion system.

**FINISHES:**

Available in lacquered color: white, ivory, blue, moka.

The carvings maybe gold or silver color.

**LAMPS:**

The lamps are incandescent, are available according to the models in a wall-hung version, the colours maybe gold or chrome,

**BASIN:**

Available with undertop rectangular shaped ceramic sink

Available oval or rectangular ceramic washbasin.

Availbe ceramic basin

**СТРУКТУРА:**

Все элементы коллекции выполнены из массива американской липы.

Все ящики имеют направляющие Bluemotion.

**ОТДЕЛКА:**

В стандартной комплектации предлагается следующее: белый лак, слоновая кость, синий лак, мокко лакированный, все цвета по шкале RAL могут быть поставлены по запросу без каких-либо колебаний цены.

**ЛАМПЫ:**

Лампы накаливания, они доступны в моделях с настенным креплением в золотистых и хромовых тонах.

**Чаш:**

Умывальники под стойкой керамические прямоугольные

Умывальники керамические, овальные и прямоугольные

Интегрированная керамическая консоль.

EL/10



EL/11



EL/02

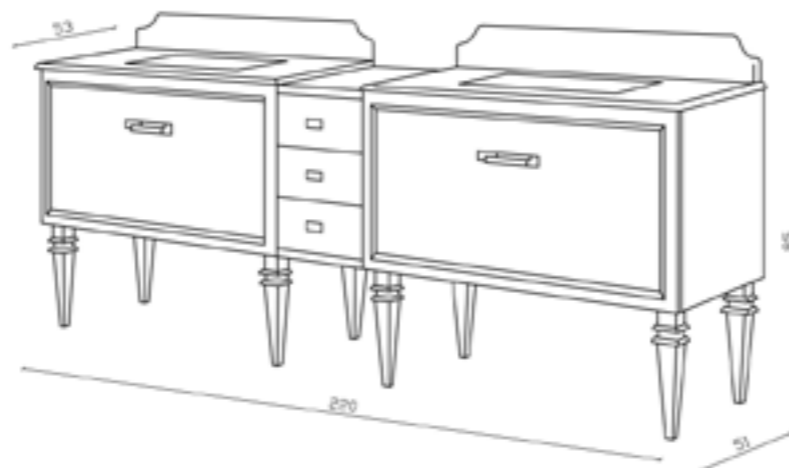

EL/20

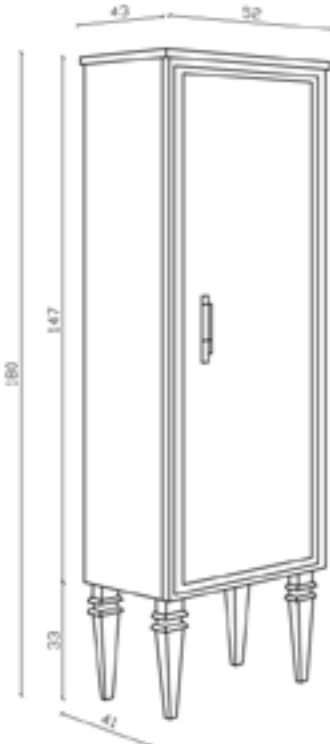

EL/01

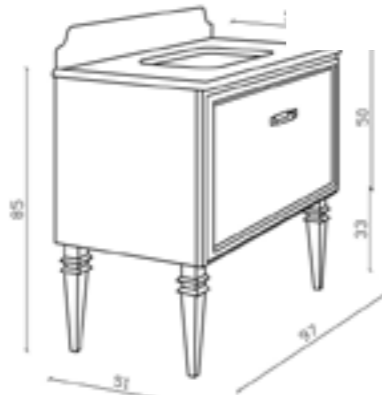

EL/50



EL/60



LAV/520



LAV/510



LAV/500

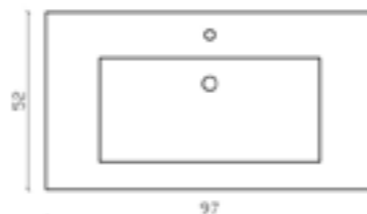

# Sinfoniosa

**STRUTTURA**

la base è di legno listellare impiallacciato rovere, le gambe sono in legno massello. I cassetti hanno guide bluemotion.

**FINITURE**

Realizzato con laccatura poro aperto nei colori avorio, nero, rovere moro, rovere miele, rovere sbiancato, rovere grigio, bianco.

**LAMPADE**

Le lampade sono ad incandescenza e sono disponibili nei modelli con attacco a parete, possono essere oro lucido e cromo lucido, la applique barocca è in resina finitura foglia oro/argento.

**LAVABO**

I lavabi sono rettangolari sottopiano in ceramica

**TOP IN MARMO:**

I Top sono proposti in cinque categorie: Silvia Oro, Bianco Carrara, Quarzo Glitter, Verde Alpi, Rosa Perlino.

Su richiesta si possono avere altri tipi di marmo.

Lo spessore è di 2 cm.

**STRUCTURE:**

The base is made in wooden strips oak veneer, legs are in solid wood. Drawers are with bluemotion.

**FINISHES:**

It is made in lacquered open pore, available in the colors: ivory, black, rovere moro (wengè), rovere miele (soft brown), rovere sbiancato (bleached), rovere grigio (grey), white.

**LAMPS:**

The lamps are incandescent, are available according to the models in a wall-hung version, the colours maybe polished gold or chrome. The Baroque Lamp LP/100 is made by resin finishing gold or silver foil.

**BASIN:**

Available with undertop oval shaped ceramic sink

**MARBLE TOPS:**

The tops are offered in five categories: Silvia Oro, Bianco Carrara, Quarzo Glitter, Verde Alpi, Rosa Perlino. On request, you may have other

types of marbles. Thickness of the top 2 cm

**СТРУКТУРА:**

База сделана из шпона дуба в сочетании с "Listella-ge" - панели из тонких листов натурального дерева склеенных между собой в перпендикулярном направлении волокон. Ножки из массива дерева.

Ящики имеют систему «BLUMOTION».

**ОТДЕЛКА:**

Отелка лаковая с открытыми порами. Цвета: слоновая кость, черный, темный дуб, медовый дуб, белый дуб, серый дуб.

**ЛАМПЫ**

Используются лампы накаливания, модели доступны с настенным креплением, полированное золото и хром.

Бра в стиле "Барокко" выполнена из резины с

отделкой из сусального золота или серебряной фольги.

**РАКОВИНЫ:**

Раковины для установки под столешницу прямоугольные, керамические.

**МРАМОРНЫЕ СТОЛЕШНИЦЫ:**

Мраморные столешницы доступны в пяти категориях: Silvia Oro, Bianco Carrara, Quarzo Glitter, Verde Alpi, Rosa Perlino.

По желанию, можно заказать и другие виды мрамора. Толщина мрамора 2 см.

SF/01

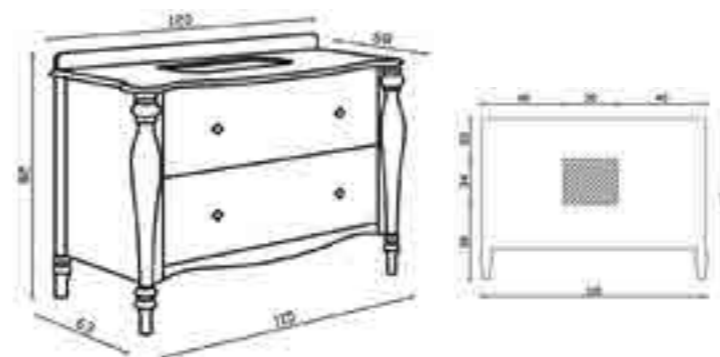

SF/50



SF/55

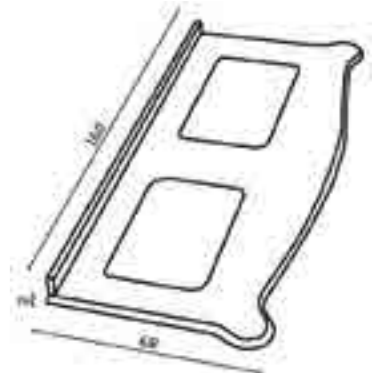

SF/03

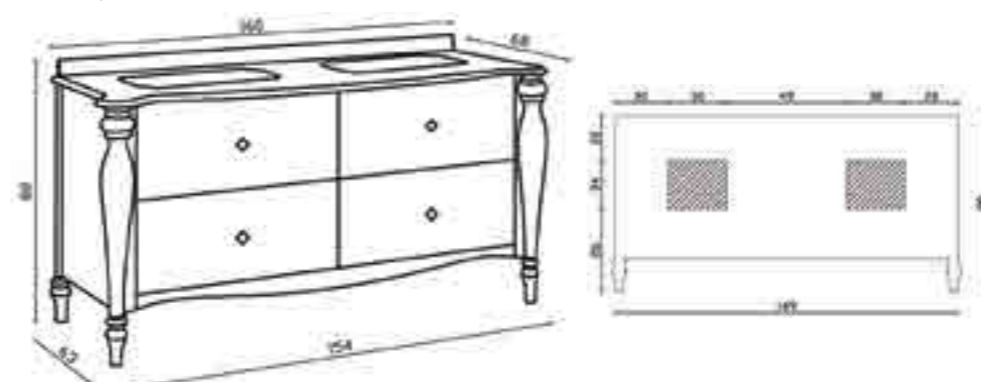

SF/20



SF/30 SF/31



SF/10

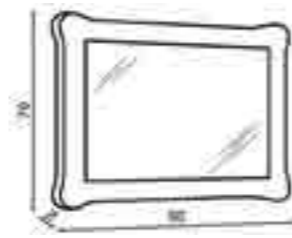

SF/11



LAV/400

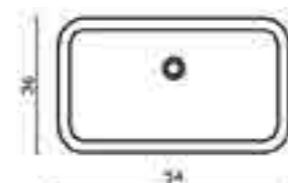

# Alice

## STRUTTURA:

La base è in listellare di legno massello, le ante sono in mdf inciso. La specchiera, la vetrina e la cassettera sono in legno massello le ante e i cassetti in mdf inciso.

Tutti i cassetti hanno guide bluemotion  
FINITURE:

Vengono proposte di serie: Laccato nero, bianco, avorio cipria, viola cipria, grigio cipria.

Gli intagli possono essere verniciati oro e argento  
LAMPADINE:

Le lampade sono ad incandescenza, sono disponibili nei modelli con attacco a parete nei colori dorato e cromo. La applique barocca LP/100 è in resina nella finiture foglia oro o foglia argento.

## LAVABI:

I Lavabi sono ovali sottopiano in ceramica

## TOP IN MARMO:

I Top sono proposti in cinque categorie: Silvia Oro, Bianco Carrara, Quarzo Glitter, Verde Alpi, Rosa Perlino.

Su richiesta si possono avere altri tipi di marmo.

Lo spessore è di 2 cm.

AL/01

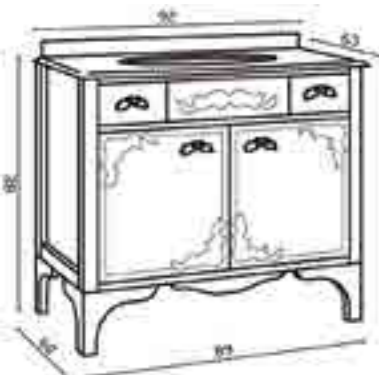

AL/02

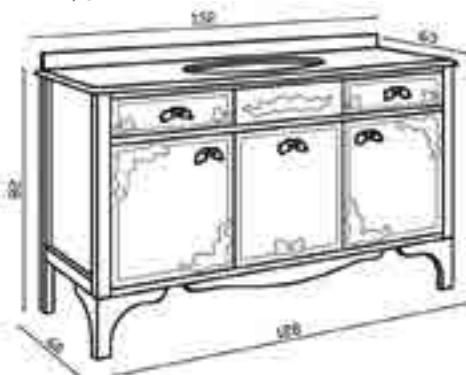

AL/10



AL/11



## STRUCTURE:

The base is made in strips of solid wood, doors are in carved mdf. The Mirror, the cabinet and the drawer are made in solid wood, doors and front drawer are in carved mdf.

All drawers are with bluemotion system.

## FINISHES:

Available in lacquered color: black, white, ivory powder, violet powder, grey powder.

The carvings maybe gold or silver color.

## LAMPS:

The lamps are incandescent, are available according to the models in a wall-hung version, the colours maybe gold or chrome. The Baroque Lamp LP/100 is made by resin finishing gold or silver foil.

## BASIN:

Available with undertop oval shaped ceramic sink

## MARBLE TOPS:

The tops are offered in five categories: Silvia Oro, Bianco Carrara, Quarzo Glitter, Verde Alpi, Rosa Perlino. On request, you may have other types of marbles. Thickness of the top 2 cm

AL/50

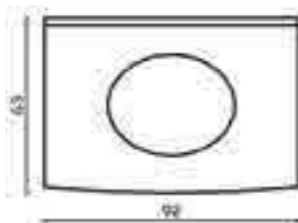

AL/51

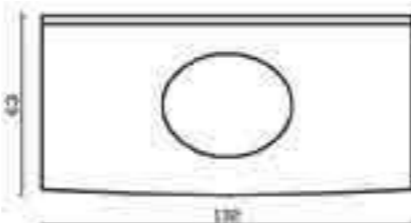

AL/22

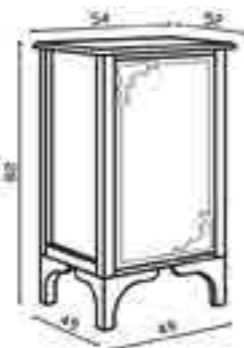

LAV/200

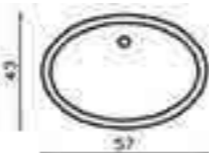

AL/30 AL/31



AL/20



## СТРУКТУРА:

База сделана из массива дерева в сочетании с "Listellare" - панели из тонких листов натурального дерева склеенных между собой в перпендикулярном направлении волокон. Дверцы МДФ, выгравированные. Зеркало, витрина и комод изготовлены из массива дерева. Дверцы и ящики из МДФ, резные. Выгравированные. Все ящики имеют систему "BlueMotion".

## ОТДЕЛКИ:

Они доступны в стандартной серии: лаковый черный, белый, слоновая кость / пудра, фиолетовый / пудра, серый / пудра.

Выемки могут быть окрашены в золото и серебро.

## ЛАМПЫ:

Используются лампы накаливания, модели доступны с настенным креплением в тонах золота и хрома. Бра в стиле "Барокко" LP/100 выполнена из резины с отделкой из сусального золота или серебряной фольги.

РАКОВИНЫ: Раковины для установки под столешницу овальные, керамические.

## МРАМОРНЫЕ СТОЛЕШНИЦЫ:

Мраморные столешницы доступны в пяти категориях: Silvia Oro, Bianco Carrara, Quarzo Glitter, Verde Alpi, Rosa Perlino.

По желанию, можно заказать и другие виды мрамора. Толщина мрамора 2 см.

# Mignon

## STRUTTURA:

La base e le ante sono in multistrato di pioppo, i telai delle ante e le gambe sono in massello di toulipier. La specchiera è in legno massello di toulipier.

## FINITURE:

Vengono proposte di serie: Laccato nero, bianco, cracle veneziano.

## LAMPADINE:

Le lampade sono ad incandescenza, sono disponibili nei modelli con attacco a parete nei colori dorato e cromo. La applique barocca LP/100 è in resina nella finiture foglia oro o foglia argento.

## LAVABI:

Disponibile con consolle in ceramica

## STRUCTURE:

The base and the doors are in multi-layered poplar, door frames and legs are in solid toulipier. Mirror is in solid toulipier.

## FINISHES:

Available in lacquered color: black, white, venetian cracle.

## LAMPS:

The lamps are incandescent, are available according to the models in a wall-hung version, the colours maybe gold or chrome. The Baroque Lamp LP/100 is made by resin finishing gold or silver foil.

## BASIN:

Available with ceramic consolle.

## СТРУКТУРА:

База и дверцы изготовлены из тополиной фанеры, дверные рамы и ножки сделаны из массива Тулипвуд.

Зеркало из массива дерева Тулипвуд.

## ОТДЕЛКИ:

Предложены серии: лакированный черный, белый, венецианский кракелюр.

## ЛАМПЫ:

Используются лампы накаливания, модели доступны с настенным креплением в тонах золота и хрома.

Бра в стиле "Барокко" LP/100 выполнена из резины с отделкой из сусального золота или серебряной фольги.

## РАКОВИНЫ:

Доступны также раковины с консолью из керамики.

MG/01

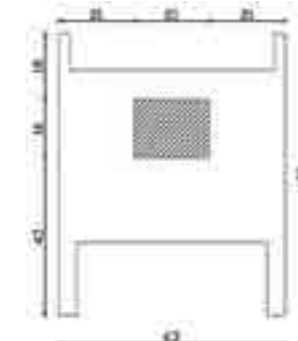

MG/10

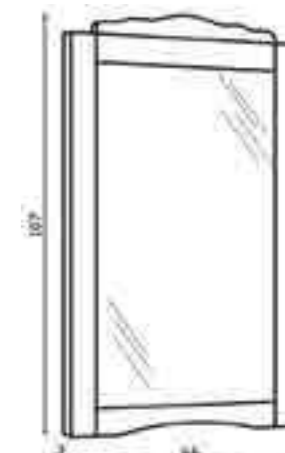

LAV70

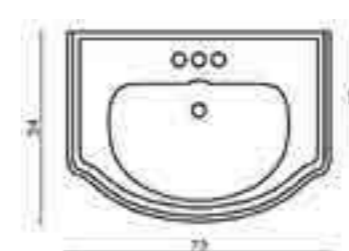

NG/13

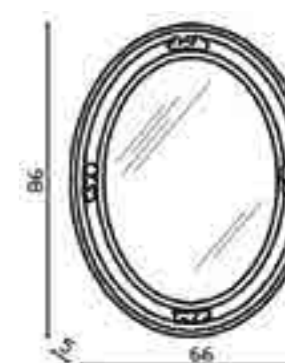

# New Giglio

## STRUTTURA:

La base e le ante sono in multistrato di pioppo impiallacciato noce, le gambe sono in massello di toulipier.

La specchiera è in legno massello di toulipier.

## FINITURE:

Vengono proposte di serie: noce, laccato avorio/oro, patinato con decori.

## LAMPADE:

Le lampade sono ad incandescenza, sono disponibili nei modelli con attacco a parete nei colori dorato e cromo.

La applique barocca LP/100 è in resina nella finiture foglia oro o foglia argento.

## LAVABI:

I Lavabi sono ovali sottopiano in ceramica.

## TOP IN MARMO:

I Top sono proposti in cinque categorie: Silvia Oro, Bianco Carrara, Quarzo Glitter, Verde Alpi, Rosa Perlino.

Su richiesta si possono avere altri tipi di marmo. Lo spessore è di 2 cm.

## STRUCTURE:

The base and the doors are in multi-layered poplar walnut veneer, legs are in solid toulipier. Mirror in solid toulipier.

Mirror in solid toulipier.

## FINISHES:

Available in walnut, ivory/gold lacquered, Patinato con decori.

## LAMPS:

The lamps are incandescent, are available according to the models in a wall-hung version, the colours may be gold or chrome. The Baroque Lamp LP/100 is made by resin finishing gold or silver foil.

## BASIN:

Available with undertop oval shaped ceramic sink.

## MARBLE TOPS:

The tops are offered in five categories: Silvia Oro, Bianco Carrara, Quarzo Glitter, Verde Alpi, Rosa Perlino.

On request, you may have other types of marbles. Thickness of the top 2 cm.

## СТРУКТУРА:

База и дверцы изготовлены из шпонирующей фанеры, цвета орех. Ножки сделаны из массива Тулипвуд.

Зеркало из массива дерева Тулипвуд.

## ОТДЕЛКИ:

Предлагаемые цвета являются: орех, лакированная слоновая кость / золото, глянцевые декорации.

## ЛАМПЫ:

Используются лампы накаливания, модели доступны с настенным креплением в тонах золота и хрома. Бра в стиле "Барокко" LP/100 выполнена из резины с отделкой из сусального золота или серебряной фольги.

## РАКОВИНЫ:

Раковины для установки под столешницу овальные, керамические.

## МРАМОРНЫЕ СТОЛЕШНИЦЫ:

Мраморные столешницы доступны в пяти категориях: Silvia Oro, Bianco Carrara, Quarzo Glitter, Verde Alpi, Rosa Perlino.

По желанию, можно заказать и другие виды мрамора. Толщина мрамора 2 см.

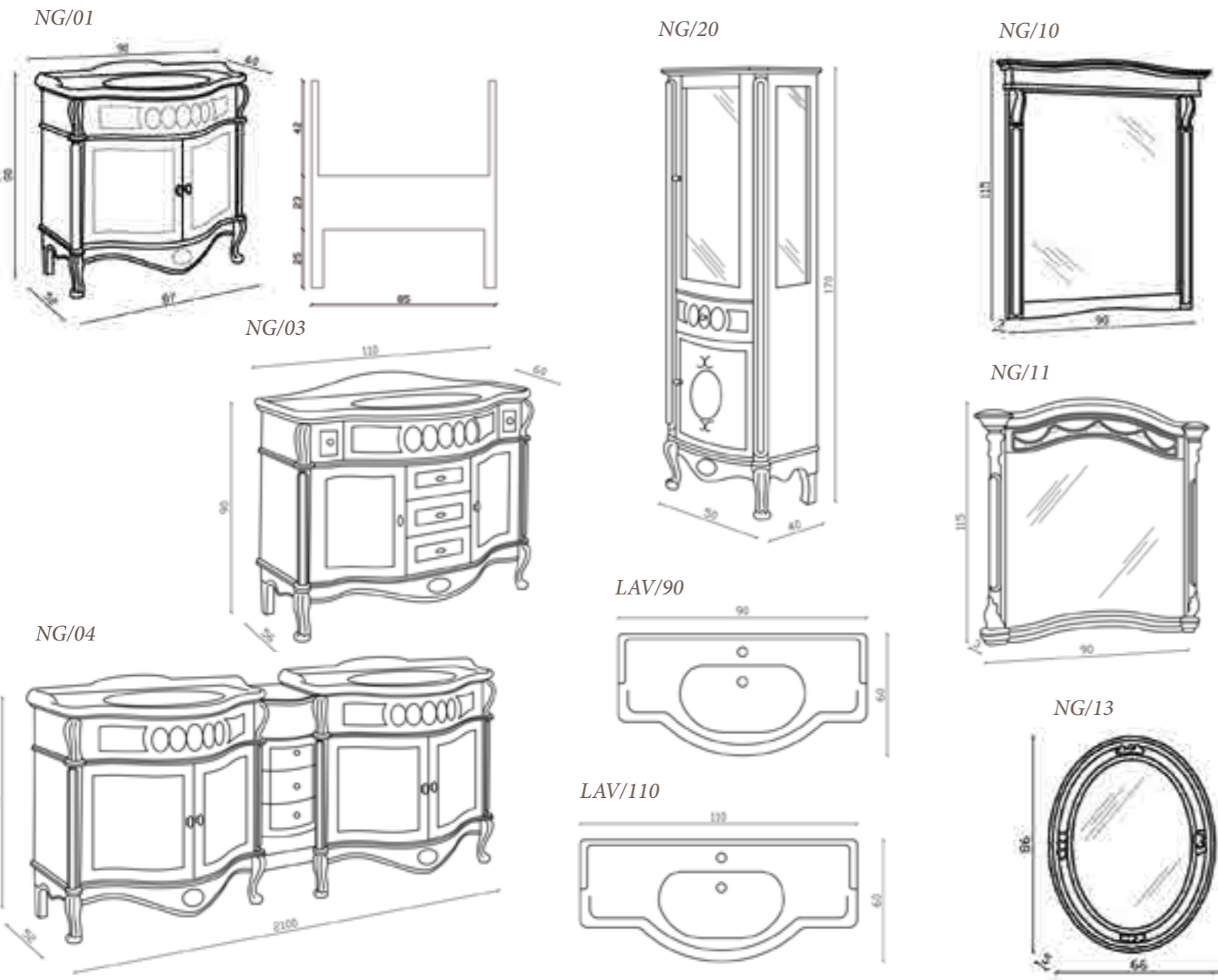

# Iris

## STRUTTURA:

La base e le ante sono in multistrato di pioppo, i telai delle ante e le gambe sono in massello di toulipier.

La specchiera è in legno massello di toulipier.

## FINITURE:

Vengono proposte di serie: noce, laccato avorio/oro, patinato con decori.

## LAMPADE:

Le lampade sono ad incandescenza, sono disponibili nei modelli con attacco a parete nei colori dorato e cromo.

La applique barocca LP/100 è in resina nella finiture foglia oro o foglia argento.

## LAVABI:

I Lavabi sono ovali sottopiano in ceramica.

Disponibile con consolle in ceramica.

## TOP IN MARMO:

I Top sono proposti in cinque categorie: Silvia Oro, Bianco Carrara, Quarzo Glitter, Verde Alpi, Rosa Perlino.

Su richiesta si possono avere altri tipi di marmo. Lo spessore è di 2 cm.

## STRUCTURE:

The base and the doors are in multi-layered poplar, door frames and legs are in solid toulipier. Mirror in solid toulipier.

Mirror in solid toulipier.

## FINISHES:

Available in walnut, ivory, ivory/gold lacquered, Patinato con decori.

## LAMPS:

The lamps are incandescent, are available according to the models in a wall-hung version, the colours may be gold or chrome. The Baroque Lamp LP/100 is made by resin finishing gold or silver foil.

## BASIN:

Available with undertop oval shaped ceramic sink.

## Integrated ceramic consolle.

## MARBLE TOPS:

The tops are offered in five categories: Silvia Oro, Bianco Carrara, Quarzo Glitter, Verde Alpi, Rosa Perlino.

On request, you may have other types of marbles. Thickness of the top 2 cm.

## СТРУКТУРА:

База и дверцы изготовлены из тополиной фанеры, дверные рамы и ножки сделаны из массива Тулипвуд. Зеркало из массива дерева Тулипвуд.

Зеркало из массива дерева Тулипвуд.

## ОТДЕЛКИ:

Предлагаемые цвета являются: орех, лакированная слоновая кость / золото, глянцевые декорации.

## ЛАМПЫ:

Используются лампы накаливания, модели доступны с настенным креплением в тонах золота и хрома. Бра в стиле "Барокко" LP/100 выполнена из резины с отделкой из сусального золота или серебряной фольги.

## РАКОВИНЫ:

Раковины для установки под столешницу овальные, керамические.

Доступны также раковины с консолью из керамики.

## МРАМОРНЫЕ СТОЛЕШНИЦЫ:

Мраморные столешницы доступны в пяти категориях: Silvia Oro, Bianco Carrara, Quarzo Glitter, Verde Alpi, Rosa Perlino.

По желанию, можно заказать и другие виды мрамора. Толщина мрамора 2 см.

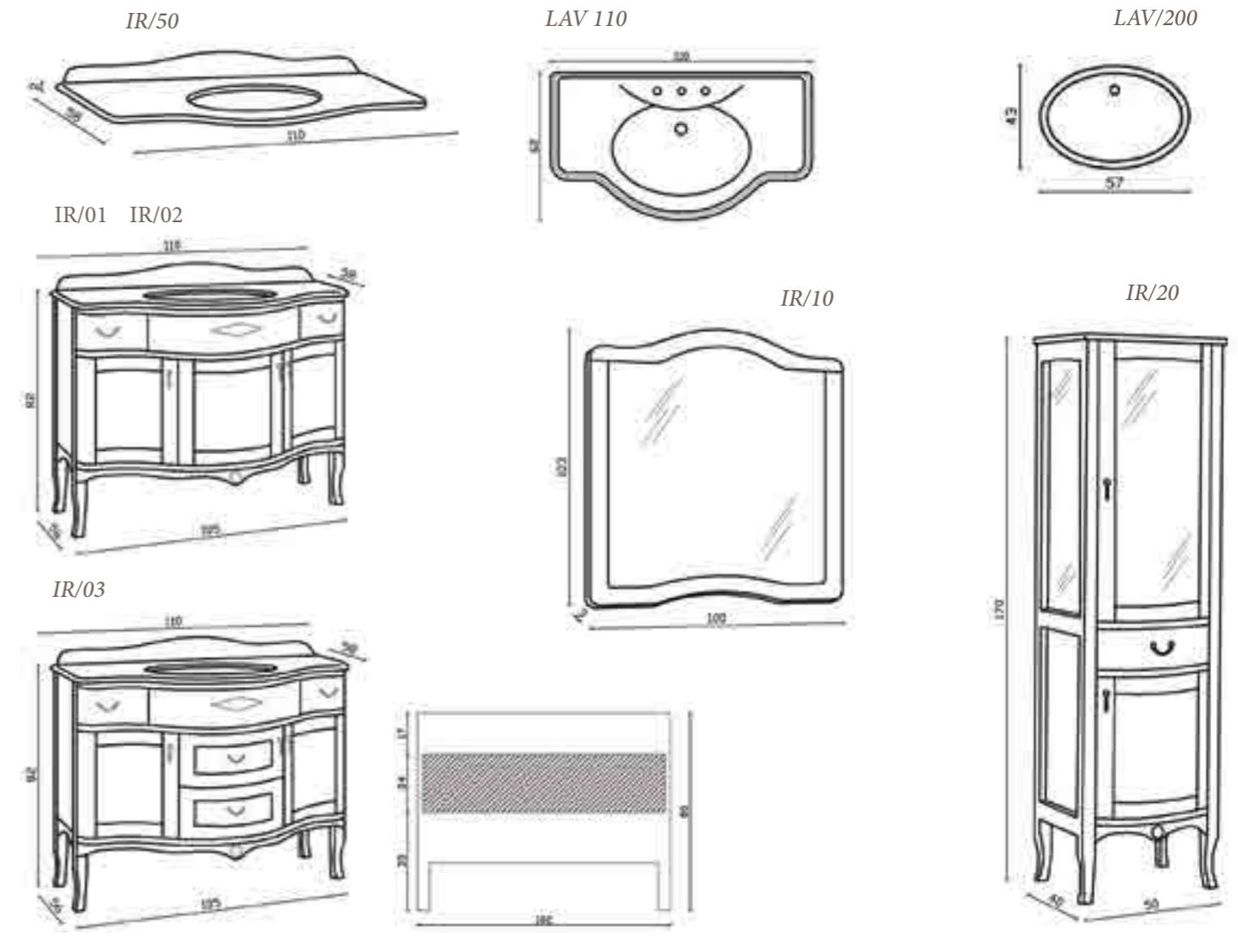

# Alba

**STRUTTURA:**

La base è in multistrato di pioppo, i telai delle ante e le gambe sono in massello di toulipier. La specchiera è in legno massello di toulipier.

**FINITURE:**

Vengono proposte di serie: noce chiaro, noce scuro, laccato nero e avorio

**LAMPADE:**

Le lampade sono ad incandescenza, sono disponibili nei modelli con attacco a parete nei colori dorato e cromo.

La applique barocca LP/100 è in resina nella finiture foglia oro o foglia argento.

**LAVABI:**

I Lavabi sono ovali sottopiano in ceramica.

**TOP IN MARMO:**

I Top sono proposti in cinque categorie: Silvia Oro, Bianco Carrara, Quarzo Glitter, Verde Alpi, Rosa Perlino.

Su richiesta si possono avere altri tipi di marmo. Lo spessore è di 2 cm.

**STRUCTURE:**

The base is in multi-layered poplar, door frames and legs are in solid toulipier.

Mirror in solid toulipier.

**FINISHES:**

Available in light walnut, dark walnut, black and ivory lacquered.

**LAMPS:**

The lamps are incandescent, are available according to the models in a wall-hung version, the colours maybe gold or chrome.

The Baroque Lamp LP/100 is made by resin finishing gold or silver foil.

**BASIN:**

Available with undertop oval shaped ceramic sink.

**MARBLE TOPS:**

The tops are offered in five categories: Silvia Oro, Bianco Carrara, Quarzo Glitter, Verde Alpi, Rosa Perlino.

On request, you may have other types of marbles. Thickness of the top 2 cm.

**СТРУКТУРА:**

База и дверцы изготовлены из тополиной фанеры, дверные рамы и ножки сделаны из массива Тулипвуд.

**ОТДЕЛКИ:**

Предлагаемые цвета являются: орех, лакированная слоновая кость / золото, глянцевые декорации.

**ЛАМПЫ:**

Используются лампы накаливания, модели доступны с настенным креплением, полированное золото и хром.

Бра в стиле "Барокко" LP/100 выполнена из резины с отделкой из сусального золота или серебряной фольги.

**РАКОВИНЫ:**

Раковины для установки под столешницу овальные, керамические.

Доступны также раковины с консолью из керамики.

**МРАМОРНЫЕ СТОЛЕШНИЦЫ:**

Мраморные столешницы доступны в пяти категориях: Silvia Oro, Bianco Carrara, Quarzo Glitter, Verde Alpi, Rosa Perlino.

По желанию, можно заказать и другие виды мрамора. Толщина мрамора 2 см.

EB/01

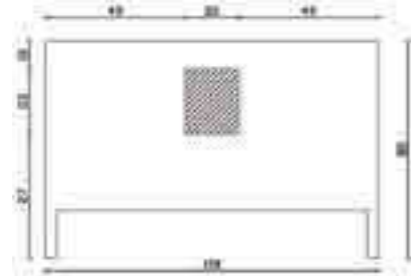

LAV/200

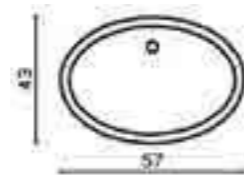

EB/10



EB/02

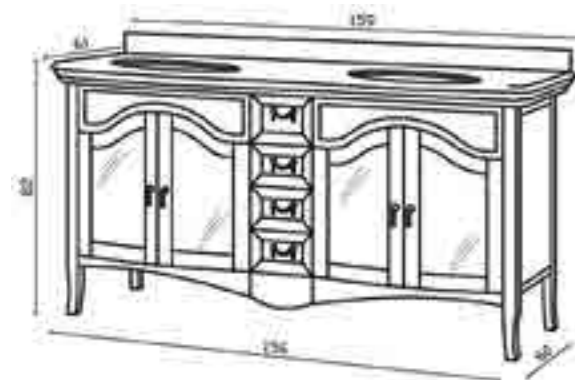

EB/50



EB/05

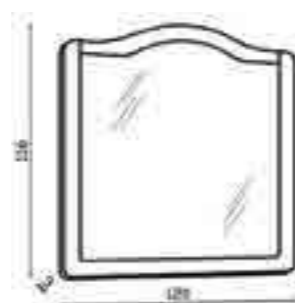

EB/06

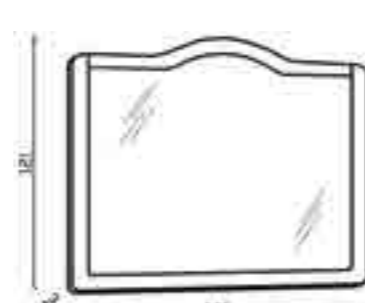

EB/51

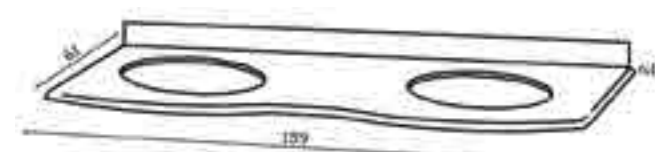

# Violeta

**STRUTTURA:**

La base e le ante sono in multistrato di pioppo, i telai delle ante e le gambe sono in massello di toulipier.

La specchiera è in legno massello di toulipier.

**FINITURE:**

Vengono proposte di serie: noce scuro, noce crudo e laccato

**LAMPADE:**

Le lampade sono ad incandescenza, sono disponibili nei modelli con attacco a parete nei colori dorato e cromo.

La applique barocca LP/100 è in resina nella finiture foglia oro o foglia argento.

**LAVABI:**

I Lavabi sono ovali sottopiano in ceramica.

**TOP IN MARMO:**

I Top sono proposti in cinque categorie: Silvia Oro, Bianco Carrara, Quarzo Glitter, Verde Alpi, Rosa Perlino.

Su richiesta si possono avere altri tipi di marmo. Lo spessore è di 2 cm.

**STRUCTURE:**

The base and the doors are in multi-layered poplar, door frames and legs are in solid toulipier.

Mirror in solid toulipier.

**FINISHES:**

Available in dark walnut, laquered.

**LAMPS:**

The lamps are incandescent, are available according to the models in a wall-hung version, the colours maybe gold or chrome.

The Baroque Lamp LP/100 is made by resin finishing gold or silver foil.

**BASIN:**

Available with undertop oval shaped ceramic sink.

**MARBLE TOPS:**

The tops are offered in five categories: Silvia Oro, Bianco Carrara, Quarzo Glitter, Verde Alpi, Rosa Perlino.

On request, you may have other types of marbles. Thickness of the top 2 cm.

**СТРУКТУРА:**

База и дверцы изготовлены из тополиной фанеры, дверные рамы и ножки сделаны из массива Тулипвуд.

Зеркало из массива Тулипвуд

**ОТДЕЛКИ:**

Предлагаемые цвета являются: темный орех.

**ЛАМПЫ:**

Используются лампы накаливания, модели доступны с настенным креплением, полированное золото и хром.

Бра в стиле "Барокко" LP/100 выполнена из резины с отделкой из сусального золота или серебряной фольги.

**РАКОВИНЫ:**

Раковины для установки под столешницу овальные, керамические.

Доступны также раковины с консолью из керамики.

**МРАМОРНЫЕ СТОЛЕШНИЦЫ:**

Мраморные столешницы доступны в пяти категориях: Silvia Oro, Bianco Carrara, Quarzo Glitter, Verde Alpi, Rosa Perlino.

По желанию, можно заказать и другие виды мрамора. Толщина мрамора 2 см.

VL/01

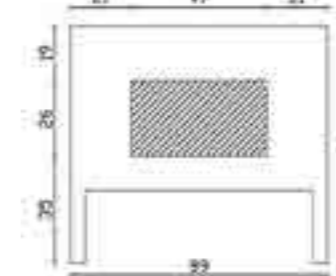
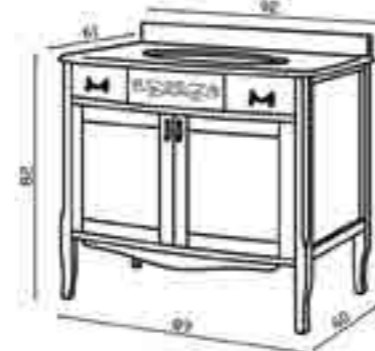

LAV/200

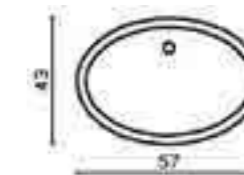

VL/02



VL/20



VL/05



VL/06

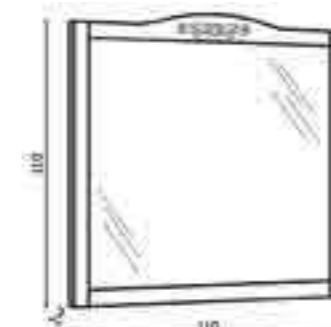

VL/50



VL/51

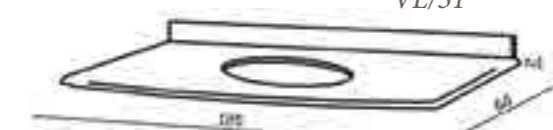

# Campioni Liniture

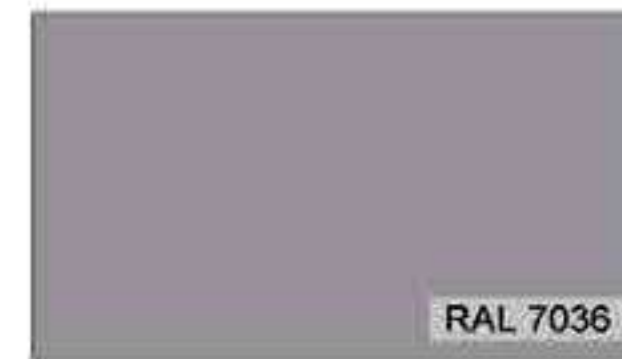
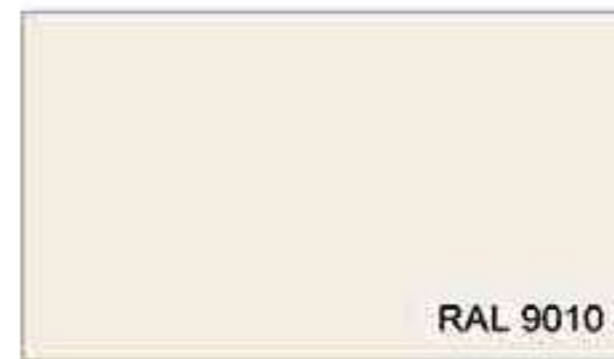
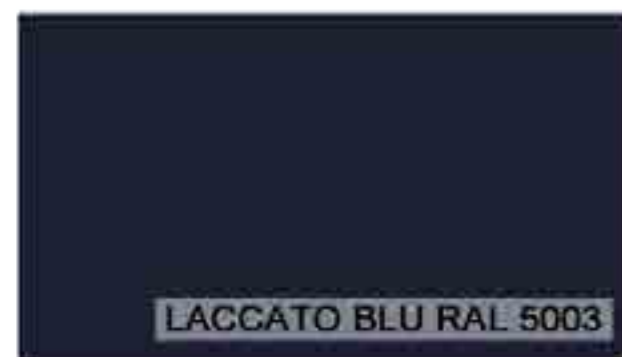

# Campioni marmi

